

*** Avertissements ***

Rocky's Reel Systems Inc. se réserve le droit d'apporter des modifications aux produits à tout moment sans préavis et décline toute responsabilité pour tout type de dommage aux personnes ou aux biens en raison d'une mauvaise installation, utilisation ou mauvaise utilisation. Avant de commencer l'installation de ce kit, nous vous recommandons de lire attentivement ces instructions afin de vous familiariser avec l'installation et la programmation de cet appareil. Ces instructions sont destinées aux techniciens qualifiés dans le domaine de l'automatisation. Les informations contenues dans ces instructions peuvent ne pas être utiles à des personnes non qualifiées. Toutes les opérations d'entretien ou de réglage doivent être effectuées par un technicien qualifié.

SUIVEZ TOUTES LES PRÉCAUTIONS DE SÉCURITÉ ÉLECTRIQUE LOCALE. NE PAS CHARGER DANS DES CONDITIONS HUMIDES. UTILISEZ UNE SOURCE D'ALIMENTATION APPROPRIÉE QUI SE TROUVE SUR UN GFI. ROCKY'S RECOMMANDE DE CHARGER VOTRE MOTEUR LOIN DE LA PISCINE. ROCKY'S REEL SYSTEMS INC. N'EST PAS RESPONSABLE DE TOUTE BLESSURE OU DOMMAGE RÉSULTANT D'UNE MAUVAISE UTILISATION DE L'ÉLECTRICITÉ OU DU KIT DE MOTEUR 3".

Certificat de conformité (Directive 2006/42/EEC,-IIA)

L'automatisation décrite dans ce document doit être effectuée conformément aux systèmes réglementaires en vigueur.

- Sécurité des machines. Équipement électrique. Partie 1 Règles générales.
- Sécurité dans l'utilisation de matériel automatisé, méthode de test et test.
- Sécurité des matériaux de la piscine et protection électrique.

L'installation nécessite une connaissance pratique de l'électricité et de la mécanique. Elle doit être effectuée exclusivement par un technicien qualifié et par une personne habilitée à délivrer le certificat de conformité de l'installation.

(Directive 2006/42/CEE, -IIA)

Il est obligatoire de se conformer aux normes d'utilisation des matériaux en bordure de bassins d'eau ou de piscines. Le fabricant se réserve le droit d'apporter à tout moment des modifications au produit sans préavis.

1 Sortez le hub standard

Retirez les deux vis TEK du côté poignée de votre moulinet qui fixent le moyeu au tube.
Le bloc moteur remplacera le moyeu.

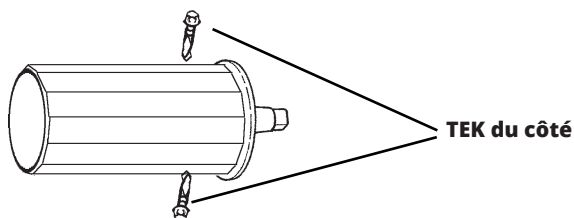

Faites ensuite glisser le moyeu hors du tube. Mettez les deux vis TEK et le moyeu dans un endroit sûr afin que si vous en avez besoin à l'avenir, vous les ayez toujours. ** NE PAS REMETTRE LES VIS DANS LE TUBE ET LE MOTEUR ** Cela endommagera le moteur.

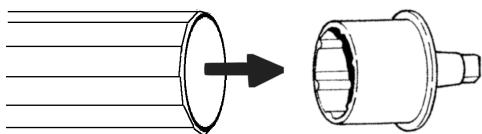

2 Insérez l'assemblage du moteur

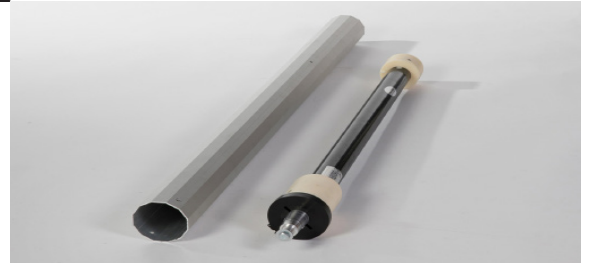

Faites ensuite glisser le moteur dans le tube. Le moteur doit glisser facilement, s'il s'enclenche, ne le forcez pas. Assurez-vous de le faire glisser aussi droit que possible.



3 Sécuriser le moteur

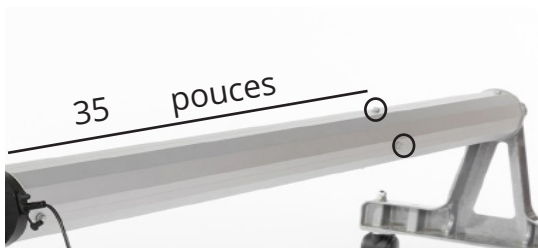

Ensuite, vous devrez déterminer où vous fixerez le moteur. Vous devrez mesurer 35 pouces sur 3 côtés du tube et faire une marque où vous mettrez les vis. Rocky's recommande d'utiliser les côtés qui ont les canaux de vis afin que vos vis soient centrées. Une fois que vous avez défini l'emplacement des vis, utilisez un embout de tournevis cruciforme numéro 2 pour fixer le moteur avec les trois vis TEK fournies.

4 Remonter le système de moulinet

Placez la bague noire sur l'extrémité du moteur, nous vous recommandons de mettre de la graisse imperméable à l'intérieur de la bague. Graissez ensuite une fois par an.

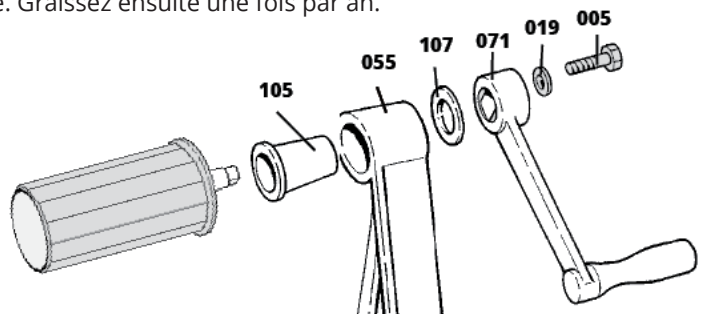

Poussez le moteur et la bague noire dans le châssis. Placez la rondelle noire sur l'extrémité de l'extrémité saillante du moteur et faites glisser la poignée sur l'extrémité. Placez la rondelle 5/16 po sur le boulon et fixez la poignée. **TRÈS IMPORTANT** : Ne serrez pas trop ce boulon car cela rendrait difficile la rotation de la poignée.

5

Installation de la goupille de verrouillage

Maintenant, vous devrez tracer et percer un trou de 5/16" à travers le cadre, la douille et l'arbre du moteur. Ce trou sera utilisé pour mettre une goupille pour empêcher la poignée de tourner pendant que le moteur fonctionne. Percez d'abord les trous dans le cadre, puis pour vous assurer que les trous sont alignés, réassemblez l'extrémité et faites passer le foret à travers le cadre, la douille et l'arbre du moteur.

Pour disposer le trou, découpez la disposition ci-dessous et alignez-la avec le centre du cadre pour marquer vos trous. Une fois terminé, insérez la goupille de verrouillage incluse lorsque le moteur est utilisé.

Pour faire fonctionner le moulinet manuellement, il vous suffit de retirer la goupille de verrouillage et la poignée tournera normalement.

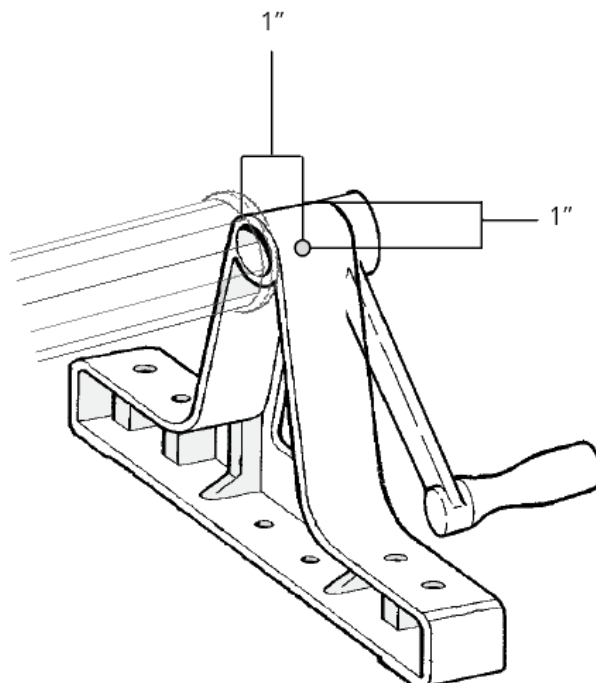

Détail de la goupille de verrouillage

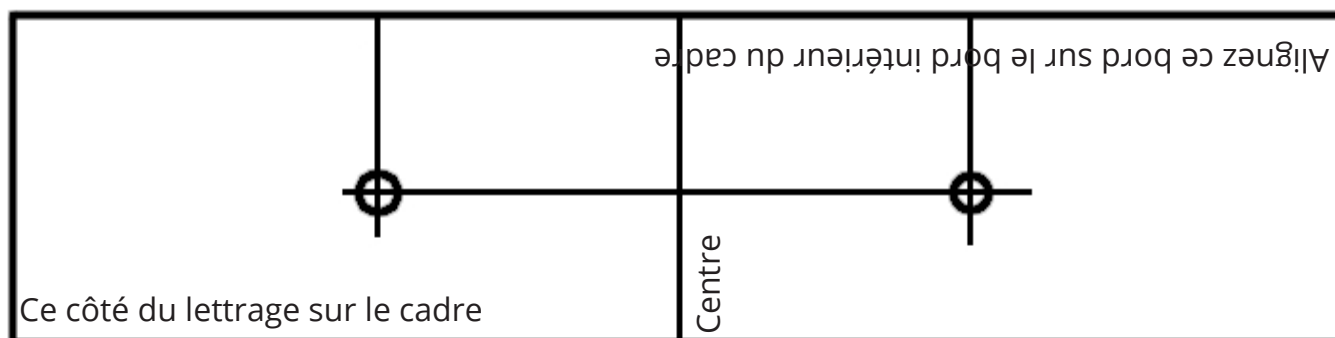

6 Programmation de la télécommande
Veuillez noter : la télécommande est livrée préprogrammée.
Parfois, il peut se déconnecter.
Utilisez ces instructions pour le coupler à nouveau au kit moteur

1. Relâchez la goupille de verrouillage afin de ne pas endommager le moteur lors de la programmation de la télécommande.
2. Pour accéder au mode d'apprentissage, maintenez le bouton du moteur enfoncé pendant 5 secondes jusqu'à ce que le moteur fasse un petit mouvement.
3. Appuyez ensuite sur le bouton 1 de la télécommande et maintenez-le enfoncé jusqu'à ce que le moteur commence à tourner. Attention à ce stade car il est possible que le moteur commence à tourner.
4. Le bouton 1 fera maintenant tourner le moteur dans un sens et le bouton 3 le fera tourner dans le sens opposé.

Bouton de commande du moteur



5. Si vous souhaitez que les boutons soient inversés, répétez les étapes 2 et 3, mais maintenez enfoncé le bouton 3 au lieu de 1. Cela peut être utile si vous programmez plusieurs moteurs pour qu'ils fonctionnent à l'unisson.
6. Le moteur s'arrête en appuyant sur l'un des deux boutons de mouvement.

7. Les boutons sont programmés en groupes. Les nombres impairs (1 et 3) et les nombres pairs (2 et 4).
8. Maintenant que la télécommande est programmée, vous pouvez remettre la goupille de verrouillage.

7

Opération

Mouvement du moteur

Si la télécommande cesse de fonctionner, il est possible de faire fonctionner le moteur à l'aide du bouton près du port de charge. Appuyez une fois sur le bouton pour démarrer le mouvement. Si vous devez inverser la direction, appuyez à nouveau sur le bouton et il s'arrêtera. Appuyez dessus une deuxième fois et il inversera la direction.

Si la batterie perd sa charge, vous pouvez toujours faire fonctionner le moulinet manuellement en retirant la goupille de verrouillage.

Mode sans échec

Si la batterie perd sa charge, le moteur se place en mode sans échec où il verrouille les engrenages pour protéger le moteur. Pour supprimer le mode sans échec, rechargez la batterie. En mode sans échec, la goupille de verrouillage peut être retirée et la bobine utilisée manuellement.

Bouton de commande du moteur

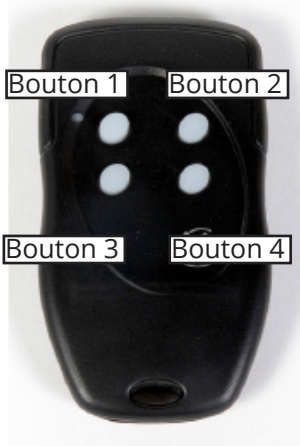

Mode veille

Ce mode prolonge la durée de vie des piles.

Deux minutes et demie après le dernier mouvement effectué, le moteur passe automatiquement en mode veille. Pour quitter le mode veille, vous devrez appuyer sur le bouton du moteur. Le moteur bougera légèrement pour signifier qu'il est actif. La télécommande est maintenant activée.

Si vous fixez un panneau solaire, vous devrez d'abord fixer le panneau puis éteignez le mode veille en appuyant trois fois sur le bouton du moteur, puis en le maintenant enfoncé pendant cinq secondes.

8

Chargement et entretien

Connexion du chargeur et durée de charge

Connectez le chargeur au port à côté du bouton sur le moteur.

Le temps de charge entre le moment où la batterie est complètement déchargée et la charge complète est estimé à 10 heures. L'électronique régule automatiquement le courant de charge pour assurer la plus longue durée de vie de la batterie.

L'utilisation estimée sur une charge complète est d'environ 1 heure d'utilisation par semaine pendant 3 à 4 semaines. Cela se traduit par l'enfilage et le retrait de votre couverture 8 fois par semaine. Si la charge de la batterie est insuffisante pendant ce temps, le moteur se placera en mode sans échec jusqu'à ce qu'il soit rechargé.

Il est impératif de n'utiliser que le chargeur fourni. Tout autre chargeur pourrait détruire la durée de vie des batteries.

Si vous avez besoin d'un chargeur de remplacement, contactez Rocky's pour savoir où l'acheter.

Stockage d'hiver

Il est recommandé de ne pas laisser la batterie à des températures inférieures moins 5° Celsius (23° Fahrenheit).

Il est impératif de stocker le moteur pendant l'hiver afin d'assurer un bon fonctionnement et les garanties de la garantie.

Chargez complètement la batterie avant de la ranger. Nous recommandons 12 heures pour assurer une charge maximale. Si vous devez retirer l'unité de la bobine pour la ranger, dévissez simplement les trois vis du tube et faites glisser le

moteur hors du tube. Lorsque vous remettez le moteur en service après l'hiver, rechargez complètement la batterie la veille de l'utilisation.

Remplacement des piles

Le remplacement de la batterie ne doit être effectué que par un professionnel qualifié. Seules les piles recommandées par le fabricant doivent être utilisées, sinon vous annulerez votre garantie.



Motor Control Button



9

ITEM #	QTY.	DESCRIPTION	RE-ORDER #
1	1	Motor Assembly	300
2	3	Phillips TEK Screws	300
3	1	Remote	300
4	1	Power Supply	300
5	1	Lock Pin	701
6	1	EU Power Adaptor	702

Outils nécessaires

Reversible Electric Drill
#2 Phillips Driver Bit
Tape Measure
Pencil
1/2" Wrench
5/16" Driver Bit

Pièces incluses et outils nécessaires

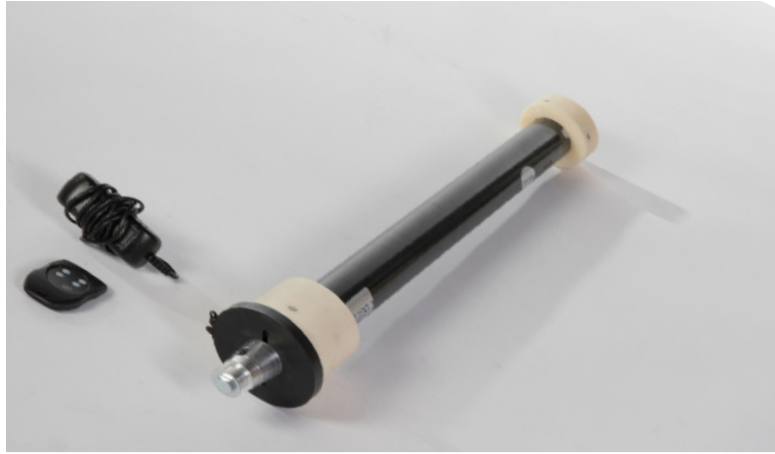

10

Informations techniques

Le kit de moteur 3" de Rocky comprend un ensemble moteur et batterie de 20 Nm qui peut être facilement installé dans n'importe lequel des systèmes de bobine 3" existants de Rocky.

- Le moteur fournit 20 Nm de force par seconde, ce qui se traduit par 14,76 pieds-livres par seconde
- La télécommande a une portée de plus de 75 mètres
- La batterie est une LiFe Po4 elle fournit 12 volts sous 3 ampères
- La batterie fournit 3 Wattheures
- Le temps de charge est d'environ 10 heures
- Un moteur peut faire fonctionner une couverture solaire de 12 mil sur une piscine jusqu'à 20'x40'
- Deux moteurs peuvent être jumelés (un à chaque extrémité et fonctionnant en face) pour fonctionner sur de plus grandes piscines
- Peut être installé dans des systèmes portables et permanents



Pour plus d'informations concernant la garantie, l'installation ou le fonctionnement du kit moteur 3 pouces de Rocky, veuillez contacter l'équipe de Rocky's via l'une des options suivantes.

Email: info@rockys.ca

Phone: 1-800-663-8705

Website: www.rockys.ca